

車いす使用者世帯向住宅間取り図

下見期間 : 2月1日(木)~2月9日(金) (平日に1回のみ) 必ず事前予約をしてください。
 問い合わせ先 : 都営住宅募集センター ☎03-3498-8894 午前9時~午後6時(土・日を除く)

00801 戸山ハイツ

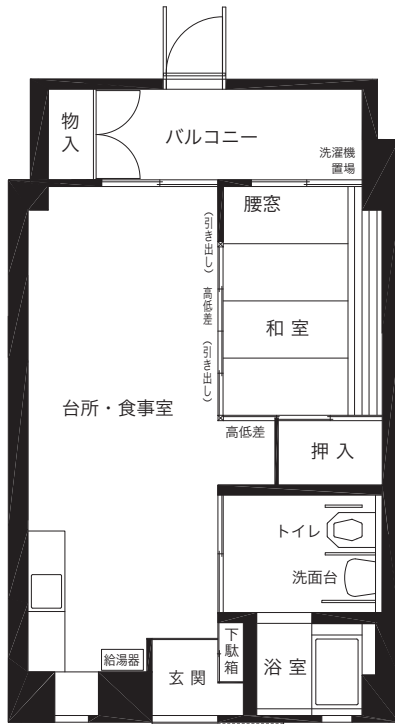

- ・浴室と洗面所の間に関仕切りやドアがありません。
- ・浴室の洗い場はかさ上げですが、浴槽部分に10~30センチメートルの段差があります。
- ・居室内に高低差があります。
- ・浴室タイプ

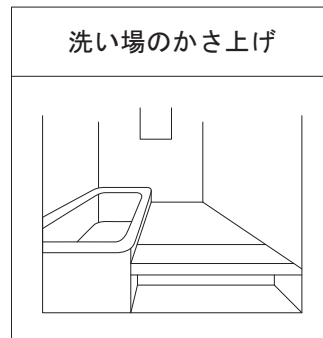

00802 横川五丁目第2

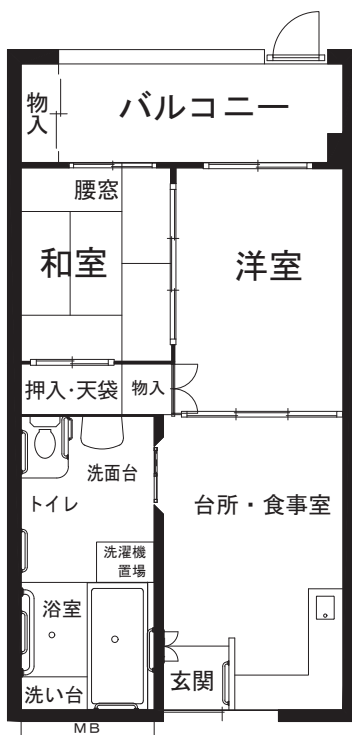

- ・浴室タイプ

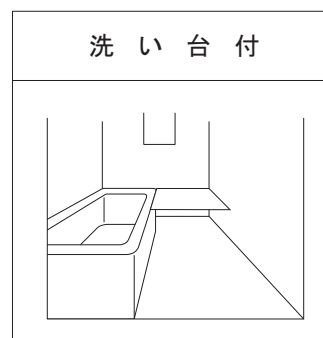

車いす使用者世帯向住宅間取り図

下見期間 : 2月1日(木)~2月9日(金) (平日に1回のみ) 必ず事前予約をしてください。
 問い合わせ先 : 都営住宅募集センター ☎03-3498-8894 午前9時~午後6時(土・日を除く)

00803 東品川一丁目

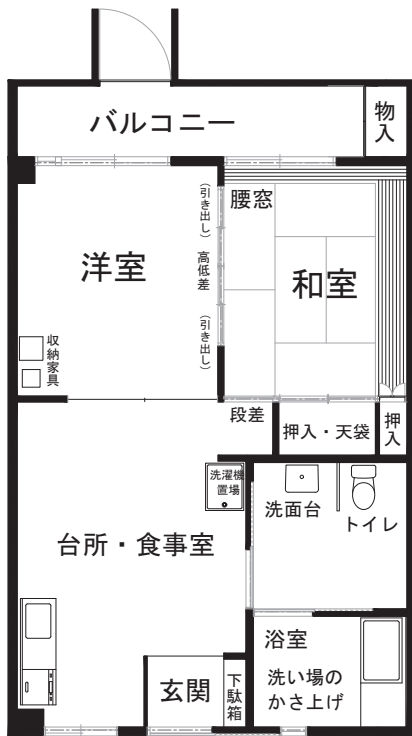

・居室内に高低差があります。

・浴室タイプ



00804 大森東一丁目

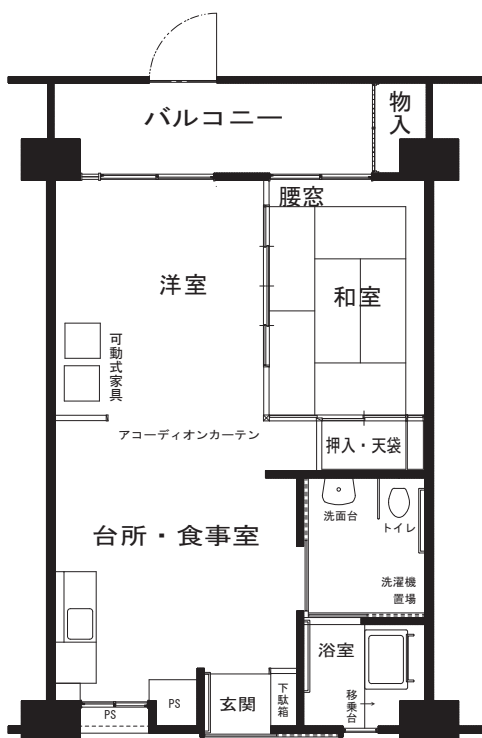

・浴室タイプ

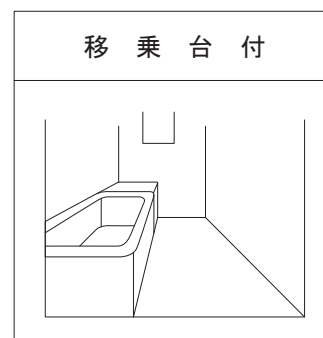

車いす使用者世帯向住宅間取り図

下見期間 : 2月1日(木)~2月9日(金) (平日に1回のみ) 必ず事前予約をしてください。
 問い合わせ先 : 都営住宅募集センター ☎03-3498-8894 午前9時~午後6時(土・日を除く)

00805 大森西一丁目第3

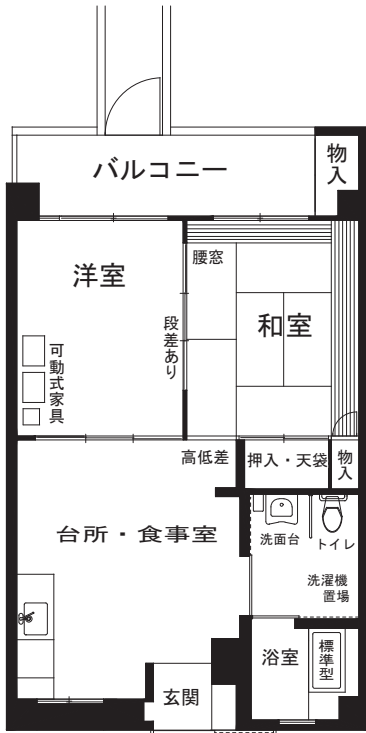

・居室内に段差があります。

・浴室タイプ

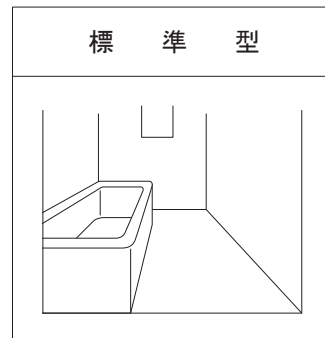

00806 喜多見二丁目

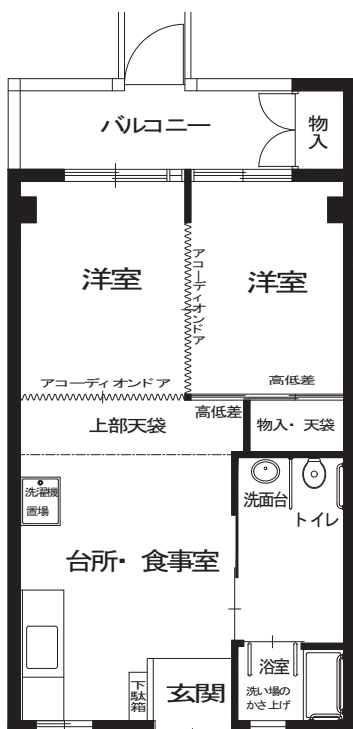

・浴室タイプ



車いす使用者世帯向住宅間取り図

下見期間 : 2月1日(木)~2月9日(金) (平日に1回のみ) 必ず事前予約をしてください。
 問い合わせ先 : 都営住宅募集センター ☎03-3498-8894 午前9時~午後6時(土・日を除く)

00807 赤羽北三丁目

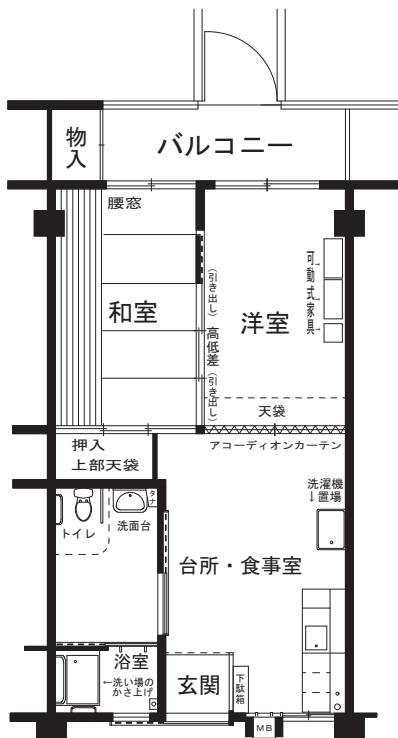

- ・トイレの便器は台でかさ上げしてあります。
- ・トイレの高さは46センチメートルです。
- ・居室内に高低差があります。

- ・浴室タイプ



00808 光が丘第3



- ・浴室は洗い場のかさ上げですが、高さは37センチメートルです。
- ・洗面台の高さは床から30センチメートルです。
- ・トイレは便器が床に設置されています。
- ・居室内に高低差があります。

- ・浴室タイプ



車いす使用者世帯向住宅間取り図

下見期間 : 2月1日(木)~2月9日(金) (平日に1回のみ) 必ず事前予約をしてください。
 問い合わせ先 : 都営住宅募集センター ☎03-3498-8894 午前9時~午後6時(土・日を除く)

00809 光が丘第1



- ・浴室と洗面所の上に引き戸があります。
- ・居室内に高低差があります。

- ・浴室タイプ



00810 西水元五丁目

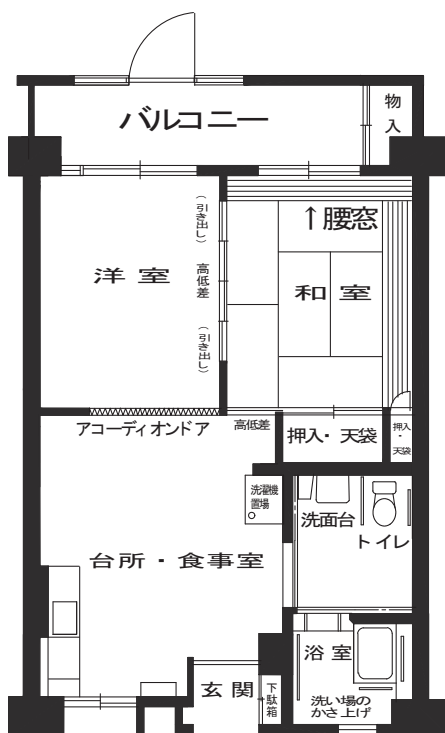

- ・浴室は洗い場のかさ上げですが、浴槽部分に5~10センチメートルの段差があります。
- ・居室内に高低差があります。

- ・浴室タイプ



車いす使用者世帯向住宅間取り図

下見期間 : 2月1日(木)~2月9日(金) (平日に1回のみ) 必ず事前予約をしてください。
 問い合わせ先 : 都営住宅募集センター ☎03-3498-8894 午前9時~午後6時(土・日を除く)

00811 平井七丁目第3



- ・トイレの高さは39センチメートルです。
- ・居室内に高低差があります。
- ・居室内に可動式の収納があります。

・浴室タイプ

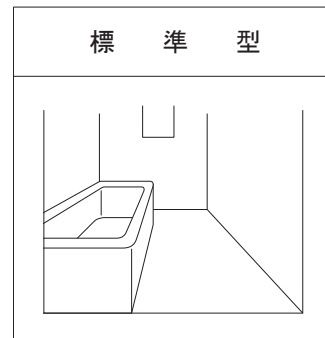

00812 長房



・浴室タイプ

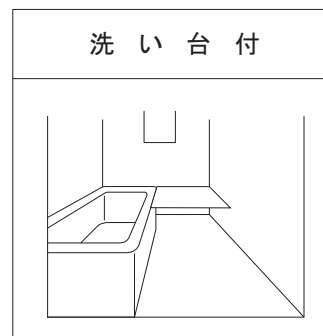

車いす使用者世帯向住宅間取り図

下見期間 : 2月1日(木)~2月9日(金) (平日に1回のみ) 必ず事前予約をしてください。
 問い合わせ先 : 都営住宅募集センター ☎03-3498-8894 午前9時~午後6時(土・日を除く)

00813 上連雀六丁目

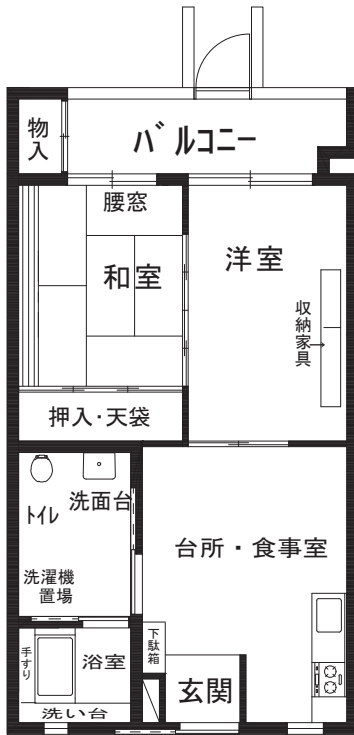

- ・トイレの便器は台でかさ上げしてあります。
- ・トイレの高さは45センチメートルです。

・浴室タイプ

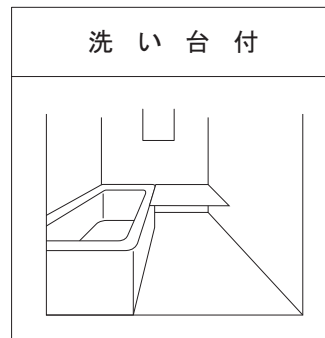

00814 昭島朝日町四丁目

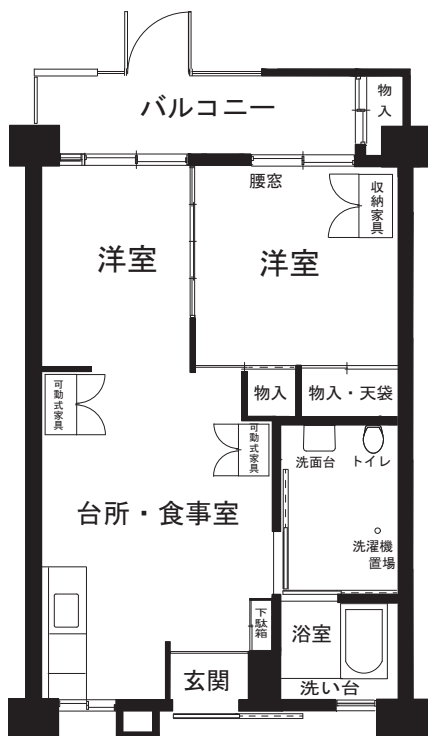

・浴室タイプ

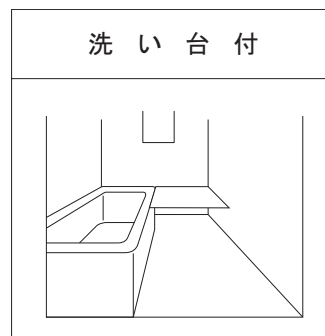

車いす使用者世帯向住宅間取り図

下見期間 : 2月1日(木)~2月9日(金) (平日に1回のみ) 必ず事前予約をしてください。
 問い合わせ先 : 都営住宅募集センター ☎03-3498-8894 午前9時~午後6時(土・日を除く)

00815 南大谷

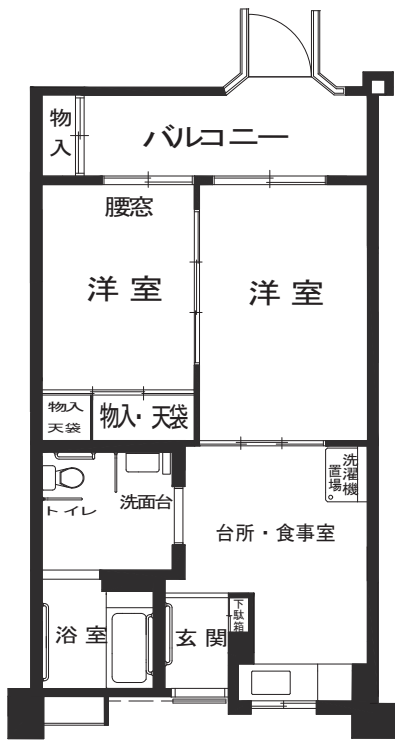

- ・トイレの便器は台でかさ上げしてあります。
- ・トイレの高さは40センチメートルです。

・浴室タイプ

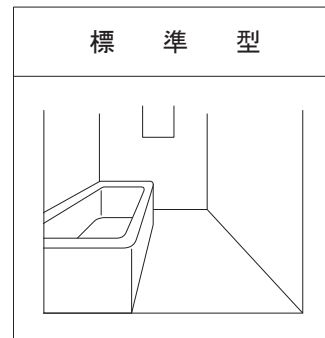

00816 木曾森野第1

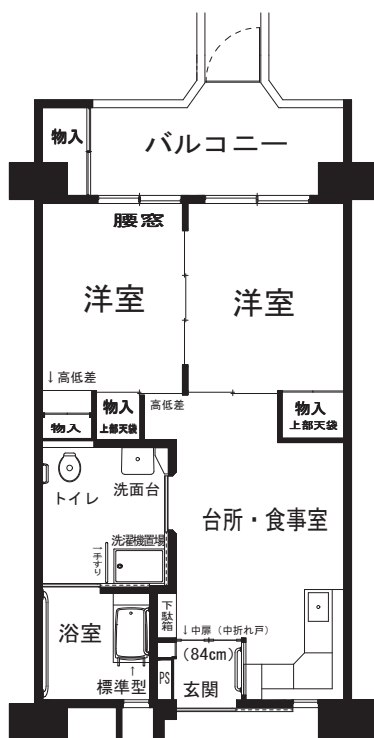

- ・玄関扉を開くと中扉(中折れ戸)があります。(幅は84センチメートルです。)

・浴室タイプ

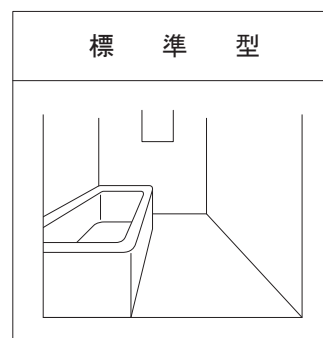

車いす使用者世帯向住宅間取り図

下見期間 : 2月1日(木)~2月9日(金) (平日に1回のみ) 必ず事前予約をしてください。
 問い合わせ先 : 都営住宅募集センター ☎03-3498-8894 午前9時~午後6時(土・日を除く)

00817 忠生二丁目

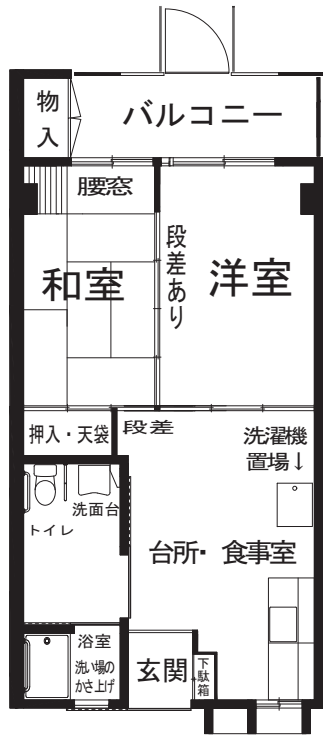

・居室内に段差があります。

・浴室タイプ



00818 中島町

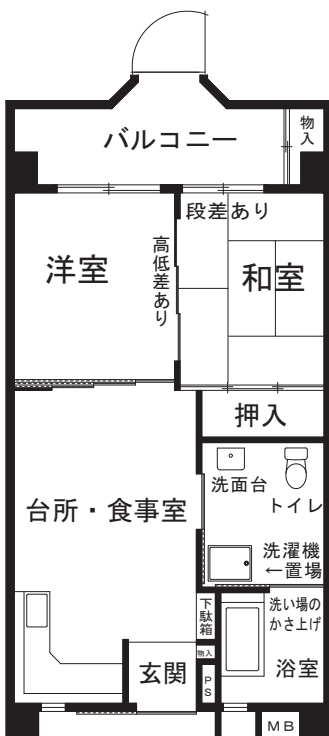

・居室内に高低差、和室には段差があります。

・浴室タイプ



車いす使用者世帯向住宅間取り図

下見期間 : 2月1日(木)~2月9日(金) (平日に1回のみ) 必ず事前予約をしてください。
 問い合わせ先 : 都営住宅募集センター ☎03-3498-8894 午前9時~午後6時(土・日を除く)

00819 中島町

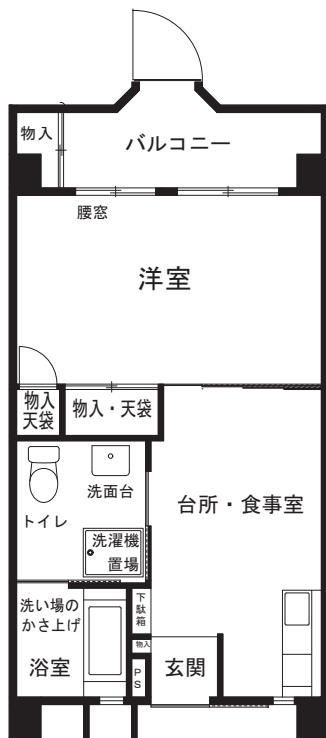

・浴室タイプ



00820 日野大坂上三丁目

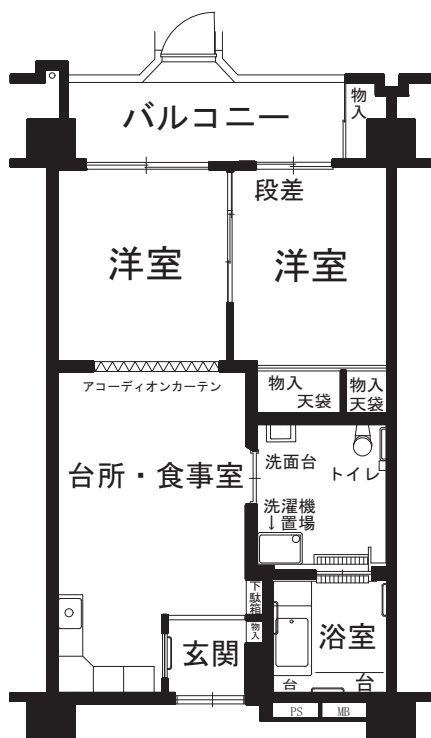

・浴室タイプ

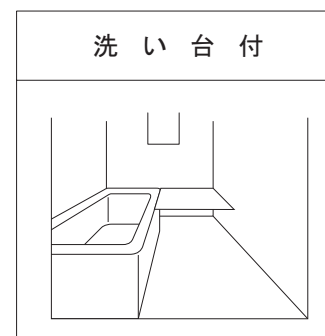

車いす使用者世帯向住宅間取り図

下見期間 : 2月1日(木)~2月9日(金) (平日に1回のみ) 必ず事前予約をしてください。
 問い合わせ先 : 都営住宅募集センター ☎03-3498-8894 午前9時~午後6時(土・日を除く)

00821 落川第2

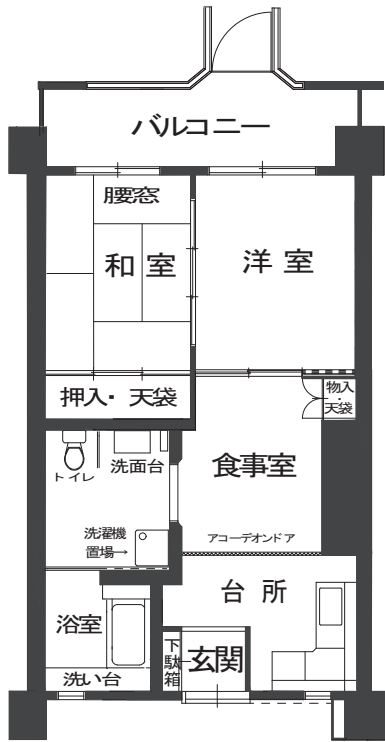

- ・トイレの便器は台でかさ上げしてあります。
- ・トイレの高さは41センチメートルです。

・浴室タイプ

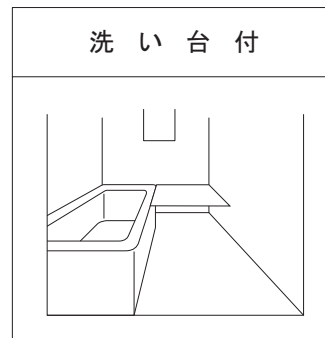

00822 多摩湖町一丁目第2

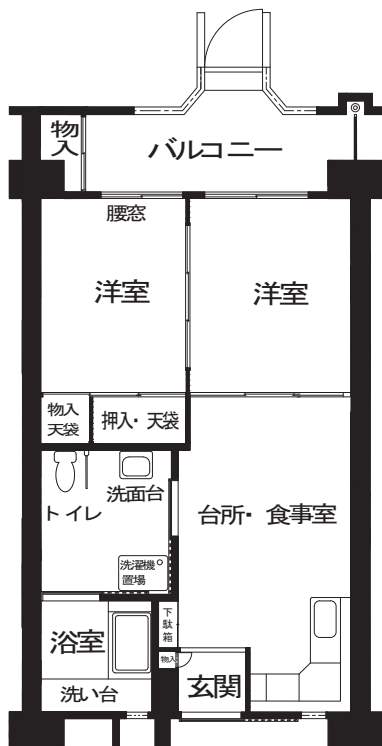

・浴室タイプ

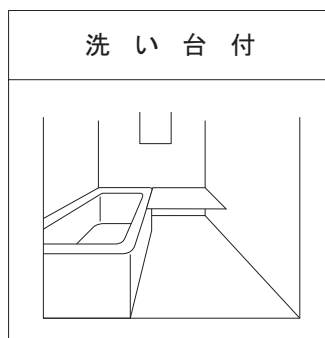

車いす使用者世帯向住宅間取り図

下見期間 : 2月1日(木)~2月9日(金) (平日に1回のみ) 必ず事前予約をしてください。
 問い合わせ先 : 都営住宅募集センター ☎03-3498-8894 午前9時~午後6時(土・日を除く)

00823 多摩湖町一丁目第2

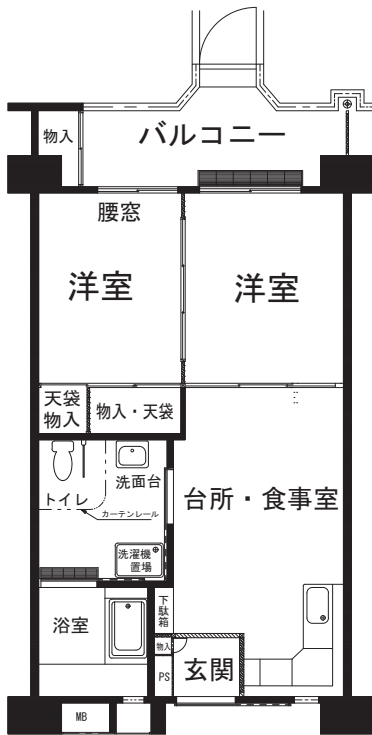

・浴室タイプ

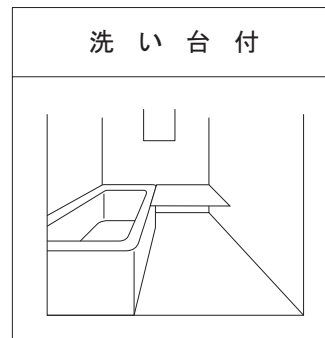

00824 秋津町五丁目

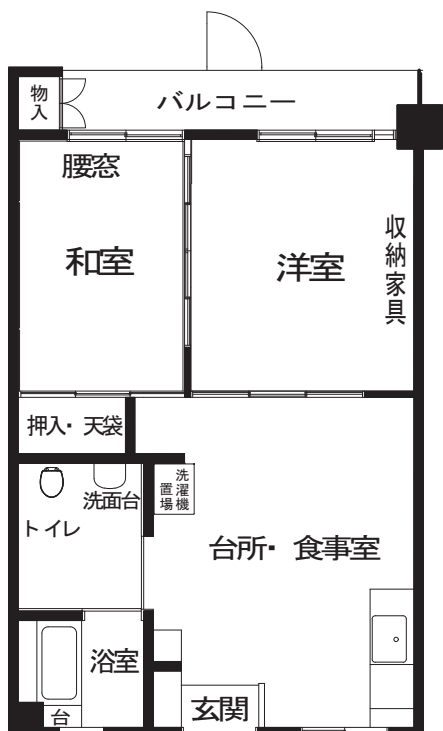

・浴室タイプ

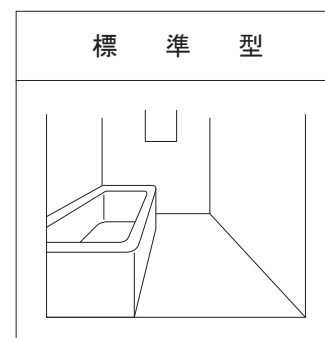

車いす使用者世帯向住宅間取り図

下見期間 : 2月1日(木)~2月9日(金) (平日に1回のみ) 必ず事前予約をしてください。
 問い合わせ先 : 都営住宅募集センター ☎03-3498-8894 午前9時~午後6時(土・日を除く)

00825 東村山栄町三丁目第3

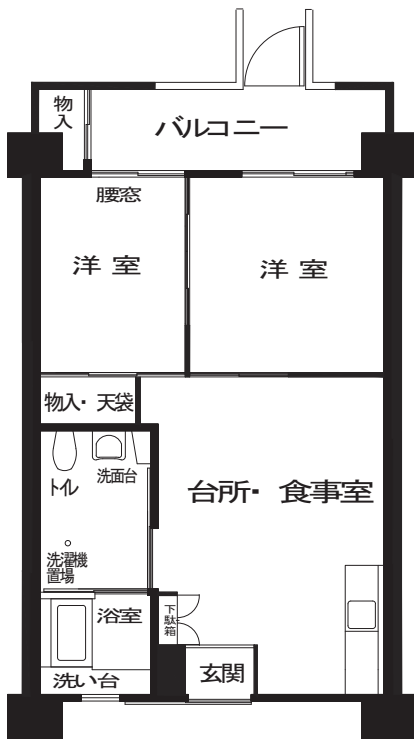

- ・トイレの便器は台でかさ上げしてあります。
- ・トイレの高さは40センチメートルです。

・浴室タイプ

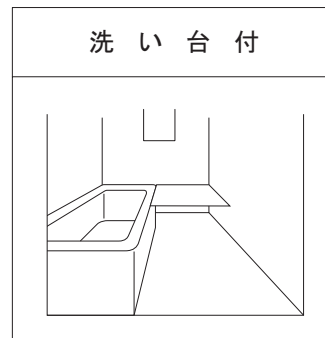

00826 東村山萩山町二丁目

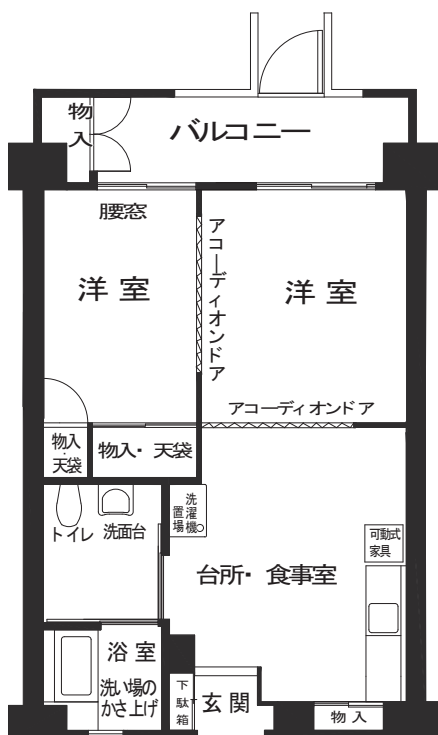

- ・トイレの便器は台でかさ上げしてあります。
- ・トイレの高さは41センチメートルです。

・浴室タイプ



車いす使用者世帯向住宅間取り図

下見期間 : 2月1日(木)~2月9日(金) (平日に1回のみ) 必ず事前予約をしてください。
 問い合わせ先 : 都営住宅募集センター ☎03-3498-8894 午前9時~午後6時(土・日を除く)

00827 恩多町二丁目

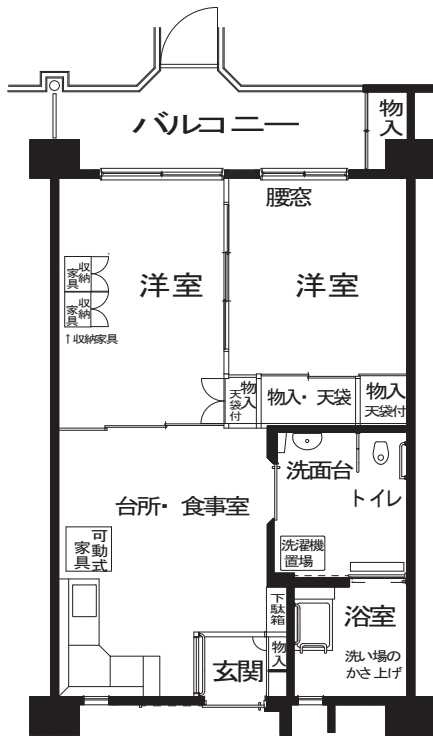

・浴室タイプ



00828 国立北三丁目第2

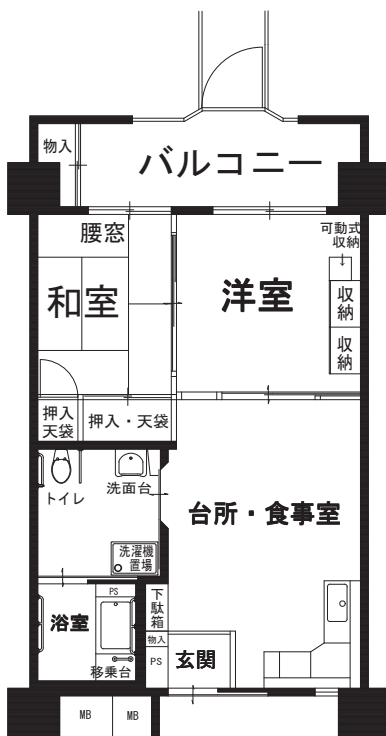

・浴室タイプ

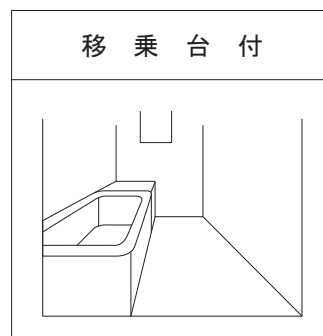

車いす使用者世帯向住宅間取り図

下見期間 : 2月1日(木)~2月9日(金) (平日に1回のみ) 必ず事前予約をしてください。
 問い合わせ先 : 都営住宅募集センター ☎03-3498-8894 午前9時~午後6時(土・日を除く)

00829 西原町一丁目

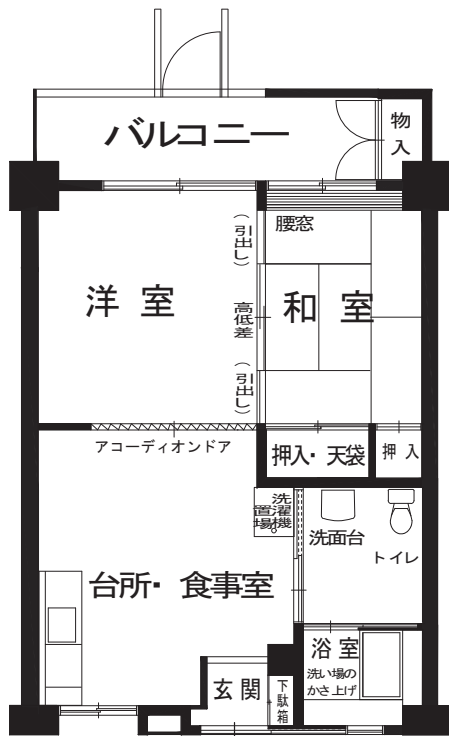

・居室内に高低差があります。

・浴室タイプ



00830 田無緑町三丁目



・浴室は洗い場のかさ上げですが、浴槽部分に5~10センチメートルの段差があります。
 ・洗い場の床に30センチメートルほどの段差があります。

・浴室タイプ



車いす使用者世帯向住宅間取り図

下見期間 : 2月1日(木)~2月9日(金) (平日に1回のみ) 必ず事前予約をしてください。
 問い合わせ先 : 都営住宅募集センター ☎03-3498-8894 午前9時~午後6時(土・日を除く)

00831 保谷本町六丁目

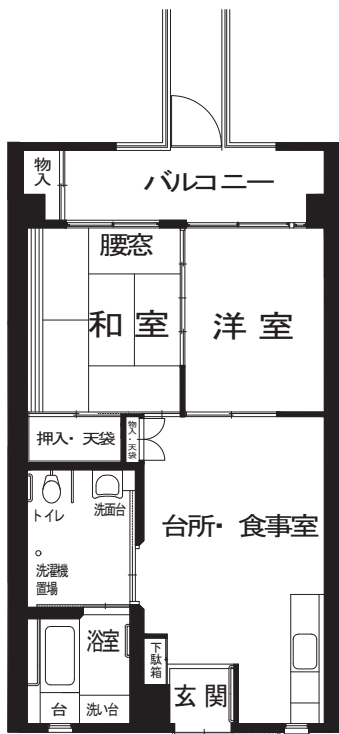

・浴室タイプ

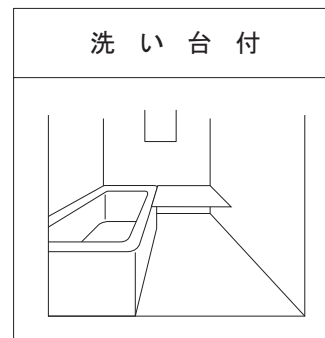

00832 柳窪三丁目

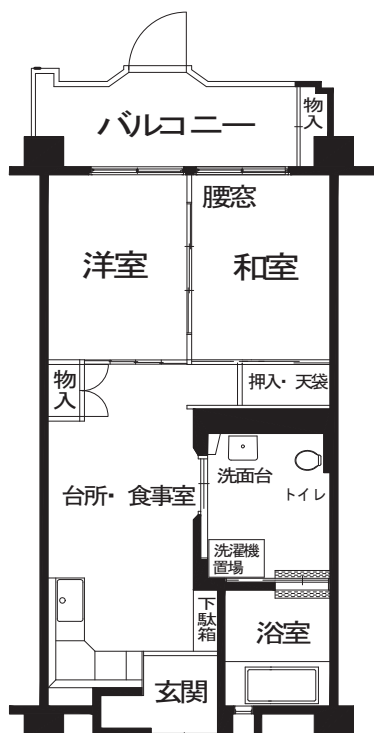

・浴室タイプ

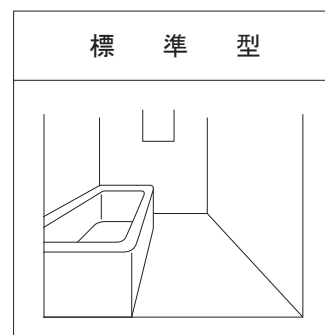

車いす使用者世帯向住宅間取り図

下見期間 : 2月1日(木)~2月9日(金) (平日に1回のみ) 必ず事前予約をしてください。
 問い合わせ先 : 都営住宅募集センター ☎03-3498-8894 午前9時~午後6時(土・日を除く)

00833 多摩ニュータウン貝取



- ・玄関に手すりはありません。
- ・トイレの便器は台でかさ上げしてあります。
- ・トイレの高さは49センチメートルです。

・浴室タイプ



00834 多摩ニュータウン向陽台六丁目

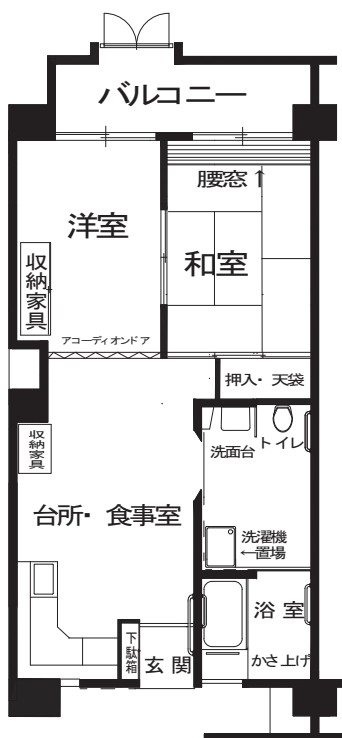

- ・浴室は洗い場のかさ上げですが、浴槽部分に5センチメートルの段差があります。

・浴室タイプ

